

BETRIEBSGEWICHTE: 4300 kg, 4750 kg & 5253 kg NETTOMOTORLEISTUNG: 33.1 kW (45 PS)

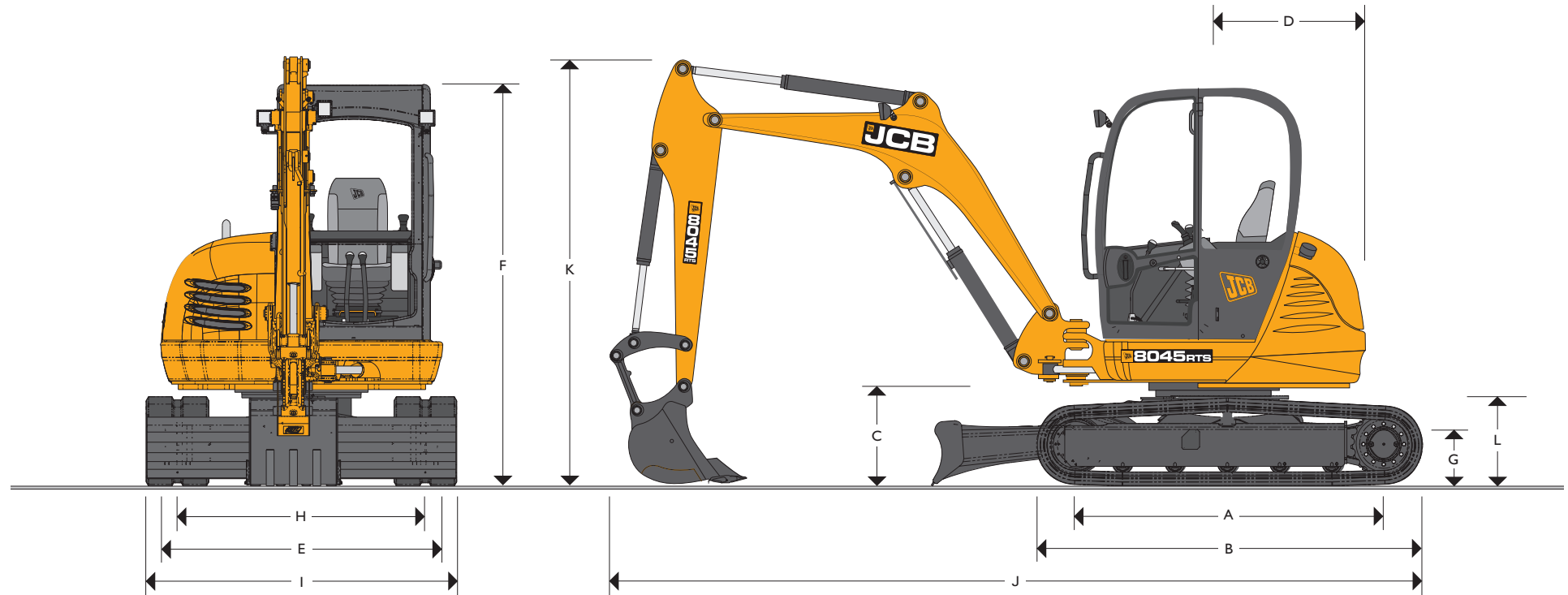

ABMESSUNGEN

Modell	8040 ZTS	8045 ZTS	8050 RTS/ZTS
	mm	mm	mm
A Kettenaufstandslänge	1845	1990	1990
B Laufwerkslänge	2385	2530	2530
C Höhe Auslegerschwenkbolzen	690	690	690
D Heckschwenkradius	985	985	1055
E Oberwagenbreite	1800	1800	1800
F Höhe über Kabine*	2563	2563	2563

Modell	8040 ZTS	8045 ZTS	8050 RTS/ZTS
	mm	mm	mm
G Bodenfreiheit	340	340	340
H Spurweite	1580	1580	1580
I Laufwerksbreite	1980	1980	1980
J Transportlänge	5100	5170	5170
K Transporthöhe	2563	2736	2736
L Kettenhöhe	570	570	570

* Modelle ohne Klimaanlage



MOTOR

Modell	8040/8045 ZTS und 8050 RTS/ZTS	
Motortyp	Perkins 404-22C Tier 3	
Kraftstoff	Diesel	
Kühlung	Wassergekühlt	
Bruttoleistung, gem. SAE J1995	kW (PS) @ 2600 rpm	34.1 (46.36)
Nettoleistung, gem. SAE J1349	kW (PS) @ 2600 rpm	33.1 (45)
Bruttodrehmoment, gem. SAE J1995	Nm @ 1600 rpm	143
Nettodrehmoment, gem. SAE J1349	Nm @ 1600 rpm	137.28
Hubraum	cm ³	2.216
Zulässige Schräglage	Grad	35
Anlasser	kW	2
Batterie	V/A	12/75
Lichtmaschine	Amper	65

UNTERWAGEN

Modell	8040 ZTS	8040/8045 ZTS und 8050 RTS/ZTS
Laufrollen (pro Seite)	4	5
Kettenbreite	mm	400
Bodendruck	kg/cm ²	0.29
Bodenfreiheit	mm	340
Kettenspanner	Fettspannzylinder	Fettspannzylinder
Fahrgeschwindigkeit – langsam	km/h	2.7
Fahrgeschwindigkeit – hoch	km/h	5.5
Zugkraft	kN	48.3

HYDRAULIKSYSTEM

Modell	8040 ZTS	8045 ZTS/8050 RTS/ZTS
Pumpe	LS - Verstellkolbenpumpe	LS - Verstellkolbenpumpe
Maximale Förderleistung	lpm	169
Fahrwerk	Bar	220
Schwenken	Bar	216
Zusatzhydraulikkreis	lpm	70
Hydraulikmotoren	Kolben	Kolben

KABINE

		Aussen	Innen
Kabinen-/Schutzdachlänge	mm	1328	1187
Kabinen-/Schutzdachbreite	mm	980	933
Volle Innenhöhe	mm	1570	
Türeinstiegsbreite	mm	564	

EG-SCHALLDRUCKPEGEL (95/27/EC DYNAMIC)

Modell		8040 ZTS	8045 ZTS	8050 RTS/ZTS
Kabine/Schutzdach außen	dB	96	96	96
Kabine innen	dB	80	80	80

FÜLLMENGEN

Modell	8040 ZTS / 8045 ZTS / 8050 RTS/ZTS	
Kraftstofftank	Liter	68
Motor (Kühlmittel)	Liter	13.5
Motoröl	Liter	3.6
Hydrauliksystem	Liter	98
Hydrauliktank	Liter	55

MASCHINENGEWICHTE

Modell	8040 ZTS	8045 ZTS	8050 RTS/ZTS
Betriebsgewicht*	kg	4300	4750
Transportgewicht†	kg	4225	4675
Mit FOGS-Schutzvorrichtung	kg	+ 36	+ 36
Mit Stahlketten	kg	+ 110	+ 110

*Betriebsgewicht nach ISO 6016 inklusive Kabine, Gummiketten, Standard-Löffelstiel, 600-mm-Löffel, vollen Tanks und Fahrer (75 kg). †Das Transportgewicht ist das Betriebsgewicht abzüglich 75 kg für den Fahrer.

PLANIERSCHILD

Modell	8040 ZTS / 8045 ZTS / 8050 RTS/ZTS	
Max. Höhe (über Boden)	mm	470
Grabtiefe (unter Boden)	mm	480
Hubwinkel	Grad	27.5
Breite	mm	1980
Höhe	mm	396
Reichweite vor Ketten	mm	712

ARBEITSBEREICH

Modell		8040 ZTS	8045 ZTS	8050 RTS/ZTS	
Ausleger	mm	2500	2500	2500	
Löffelstiellänge	mm	1525	1725	1900	
A	Max. Reichweite	mm	5781	6006	6142
B	Max. Reichweite am Boden	mm	5613	5844	6025
C	Max. Grabtiefe – Planierschild oben	mm	3341	3542	3764
	Max. Grabtiefe – Planierschild unten	mm	3525	3725	3973
D	Max. Schürfhöhe	mm	5226	5491	5528
E	Max. Überladehöhe	mm	3843	3977	4102
F	Max. Höhe bis Löffelbolzen	mm	4464	4602	4785
G	Max. vertikale Grabtiefe	mm	2230	2539	2510
H	Min. vorderer Schwenkradius, Ausleger gerade	mm	2514	2514	2474
	Min. vorderer Schwenkradius, Ausleger versetzt	mm	2202	2202	2186
I	Auslegerschwenkwinkel links	Grad	60	60	60
J	Auslegerschwenkwinkel rechts	Grad	65	65	65
	Löffelrotationswinkel	Grad	200	200	200
	Löffelstieldrehwinkel	Grad	125	125	125
	Ausbrechkraft Löffel	kN	37.1	42.2	42.2
	Reißkraft Löffelstiel	kN	23	26.1	23.7
	Schwenngeschwindigkeit	U/min	10	10	10

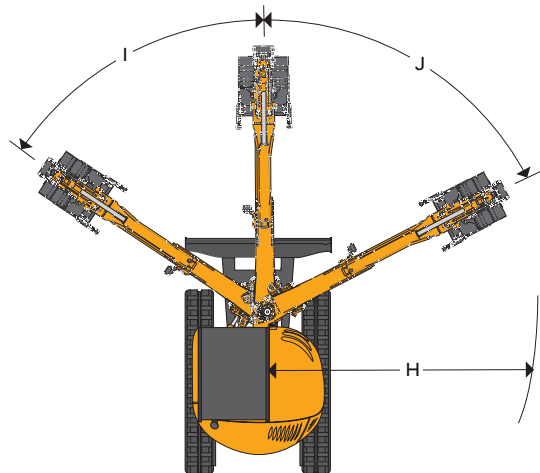

ARBEITSBEREICH

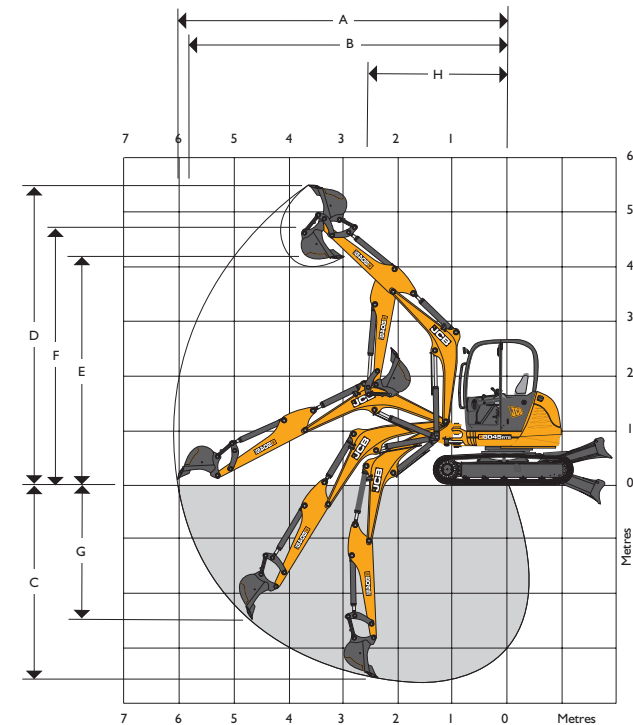



















STANDARDAUSSTATTUNG

ROPS- & TOPS-Schutzdach, akustische/optische Warnanzeigen, hydraulische Schwenkbremse mit Scheiben-Feststellbremse, Vorsteuerabschaltung, abschließbarer Werkzeugkasten, elektronische Drehzahlregelung, zuschaltbarer Automatikleerlauf, 12-Volt-Steckdose, umklappbaren Fahrpedale, Lasthaken, Gummiketten, ISO-Servosteuerung, gefederter Sitz, Arbeitsscheinwerfer am Ausleger, einfachwirkender Zusatzkreis zum Löffelstiel, geschützter Auslegerzylinder, Planierschild, 1900-mm-Löffelstiel (8040 ZTS), 1725-mm-Löffelstiel (8045 ZTS).



















OPTIONALE ZUSATZAUSSTATTUNG

Vollverglaste ROPS- & TOPS-Kabine (einschl. Heizung, Innenbeleuchtung, Becherhalter, aufgeklappt verriegelbare Tür innerhalb des Hecküberstands, gasfedergestützte Frontscheibe), Arbeitsscheinwerfer vorne oder hinten an Schutzdach/Kabine, Klimaanlage, Motorlüfterschutz, FOPS-Schutzdach (Steinschlagschutz), Spiegel, Bordwerkzeug, Radio, biologisch abbaubares Hydrauliköl, Feuerlöscher, Sonnenrollo, Batterietrennschalter, Fahralarm, Wegfahrsperr, 1-Tonne-Huboption, Schlauchbruchsicherungsventile Ausleger/Löffelstiel/Schild, gelbe Dachzieleiste, Aushublöfel, Grabenräum-/Planierlöfel, Hydraulikhammer, Erdbohrer, mechanischer Schnellwechsler.

8040 ZTS HUBKAPAZITÄTEN – Standardplanierschild, 400mm Gummiketten, 1525mm Löffelstiel, ohne Löffel.

Lastpunkthöhe	Reichweite																			
	2.5m			3m			3.5m			4m			4.5m			Hubkapazität bei maximaler Reichweite				
Höhe																				
m	kg	kg	kg	kg	kg	kg	kg	kg	kg	kg	kg	kg	kg	kg	kg	kg	kg	kg	kg	mm
2.5							650	910*	730	630	890*	600	540	900*	470	500	910*	430	4700	
2.0				1100*	1170*	1090*	680	1050*	720	610	970*	570	520	920*	470	420	910*	410	4900	
1.5	1080	1800*	1170	980	1400*	900	680	1170*	700	560	1040*	560	480	960*	460	440	910*	400	4950	
1	950	2240*	1100	910	1680*	860	630	1300*	670	590	1130*	540	490	1000*	440	420	920*	380	4980	
0.5	1040	2350*	1070	920	1830*	840	680	1430*	680	590	1230*	580	500	1050*	490	440	890*	420	4980	
Am Boden	970	2460*	940	780	1900*	760	670	1470*	610	590	1300*	500	510	1110*	410	480	990*	380	4770	
- 0.5	920	2270*	920	830	1910*	750	620	1540*	600	530	1270*	480	450	1070*	410	430	1030*	400	4580	
- 1	940	2260*	910	680	1820*	710	610	1440*	570	530	1130*	470				410	980*	430	4330	

8045 ZTS HUBKAPAZITÄTEN – Standardplanierschild, 400mm Gummiketten, 1725mm Löffelstiel, ohne Löffel.

Lastpunkthöhe	Reichweite																			
	2.5m			3m			3.5m			4m			4.5m			Hubkapazität bei maximaler Reichweite				
Höhe																				
m	kg	kg	kg	kg	kg	kg	kg	kg	kg	kg	kg	kg	kg	kg	kg	kg	kg	kg	kg	mm
2.5										840	1030*	680	660	1040*	610	600	1060*	500	4980	
2.0							980	1220*	680	850	1170*	650	680	1080*	550	610	1070*	430	5020	
1.5	1700	2150*	1330	1110	1640*	990	1040	1390*	740	860	1240*	630	640	1150*	530	560	1090*	420	5140	
1	1730	2570*	1250	1130	1950*	930	1010	1570*	740	840	1360*	620	680	1230*	510	540	1100*	410	5140	
0.5	1710	2780*	1280	1100	2130*	980	980	1730*	780	750	1450*	650	660	1290*	530	530	1100*	410	5140	
Am Boden	1520	2810*	1180	1220	2300*	950	1070	1860*	770	880	1570*	650	770	1380*	560	600	1170*	490	4990	
- 0.5	1520	2900*	1160	1250	2380*	930	990	2050*	750	860	1640*	660	740	1330*	560	650	1170*	500	4800	
- 1	1500	2870*	1210	1050	2210*	940	870	1840*	760	720	1480*	630	620	1230*	560	560	1160*	530	4550	



Hubkapazität in Längsrichtung.



Hubkapazität im gesamten Schwenkbereich.

- Hinweise:**
- Die Hubkapazitäten basieren auf ISO 10567, d.h. 75 % der minimalen Kipplast oder 87 % der Hydraulikhubkapazität, wobei der jeweils niedrigste Wert gültig ist. Mit * markierte Hubkräfte basieren auf der Hydraulikhubkapazität.
 - Die hier angegebenen Werte setzen voraus, dass sich die Maschine auf festem, ebenen Grund befindet und mit einem zugelassenen Lasthaken, einer Überlastwarneinrichtung sowie den vorgeschriebenen Schlauchbruchsicherungen ausgerüstet sind.
 - Ein Löffel muss beim Heben angebracht sein. Das Gewicht dieses Löffels muss von den obigen Hubkräften abgezogen werden.
 - Unterschiedliche Länder haben ggf. andere gesetzliche Bestimmungen. Fragen Sie bitte Ihren JCB-Händler.

8050 RTS/ZTS HUBKAPAZITÄTEN – Standardplanierschild, 400mm (16in) Gummiketten, 1725mm Löffelstiel, ohne Löffel.

Lastpunkthöhe	Reichweite																		
	2.5m			3m			3.5m			4m			4.5m			Hubkapazität bei maximaler Reichweite			
Höhe																			
m	kg	kg	kg	kg	kg	kg	kg	kg	kg	kg	kg	kg	kg	kg	kg	kg	kg	kg	mm
2.5										875	974*	710	693	983*	635	627	1009*	520	4980
2.0							1023	1157*	710	990	1114*	685	710	1027*	569	635	1018*	446	5020
1.5	1774	2045*	1386	1150	1566*	1031	1081	1322*	767	891	1183*	660	710	1088*	553	586	1035*	437	5140
I	1807	2436*	1312*	1180*	1853*	974	1287	1488*	776	875	1288*	644	701	1166*	536	561	1053*	429	5140
0.5	1790	2645*	1337	1147	2027*	1023	1023	1644*	817	784	1383*	677	693	1227*	553	561	1053*	421	5140
Am Boden	1568	2671*	1229	1271	2184*	998	1114	1766*	809	924	1488*	677	693	1314*	578	627	1105*	512	4990
- 0.5	1584	2749*	1213	1320	2253*	974	1031	1949*	784	899	1557*	693	767	1262*	578	677	1114*	528	4800
- I	1568	2732*	1262	1097	2097*	982	908	1749*	792	751	1409*	660	644	1166*	578	578	1096*	553	4550

8050 RTS/ZTS HUBKAPAZITÄTEN – Standardplanierschild, 400mm (16in) Gummiketten, 1900mm Löffelstiel, ohne Löffel.

Lastpunkthöhe	Reichweite																		
	2.5m			3m			3.5m			4m			4.5m			Hubkapazität bei maximaler Reichweite			
Höhe																			
m	kg	kg	kg	kg	kg	kg	kg	kg	kg	kg	kg	kg	kg	kg	kg	kg	kg	kg	mm
2.5										831	974*	674	658	983*	603	596	922*	488	5100
2.0							972	1157*	674	941	1114*	651	674	1027*	541	603	922*	458	5270
1.5	1685	2045*	1317	1097	1566*	980	1027	1322*	729	846	1183*	627	674	1088*	525	556	948*	450	5310
I	1716	2436*	1246	1121	1853*	925	1223	1488*	737	831	1288*	611	666	1166*	509	533	957*	450	5370
0.5	1701	2645*	1270	1089	2027*	972	972	1644*	776	745	1383*	643	658	1227*	525	525	983*	443	5300
Am Boden	1489	2671*	1168	1207	2184*	948	1058	1766*	768	878	1488*	643	658	1314*	549	596	1001*	450	5200
- 0.5	1505	2749*	1152	1254	2253*	925	980	1949*	745	854	1557*	658	729	1262*	549	643	1079*	503	5000
- I	1489	2732*	1199	1042	2097*	933	862	1749*	752	713	1409*	627	611	1166*	549	549	1061*	540	4800

Hubkapazität in Längsrichtung.

Hubkapazität im gesamten Schwenkbereich.

- Hinweise:**
- Die Hubkapazitäten basieren auf ISO 10567, d.h. 75 % der minimalen Kipplast oder 87 % der Hydraulikhubkapazität, wobei der jeweils niedrigste Wert gültig ist. Mit * markierte Hubkräfte basieren auf der Hydraulikkapazität.
 - Die hier angegebenen Werte setzen voraus, dass sich die Maschine auf festem, ebenen Grund befindet und mit einem zugelassenen Lasthaken, einer Überlastwarneinrichtung sowie den vorgeschriebenen Schlauchbruchsicherungen ausgerüstet sind.
 - Ein Löffel muss beim Heben angebracht sein. Das Gewicht dieses Löffels muss von den obigen Hubkräften abgezogen werden.
 - Unterschiedliche Länder haben ggf. andere gesetzliche Bestimmungen. Fragen Sie bitte Ihren JCB-Händler.

EIN GLOBALES VERSPRECHEN FÜR QUALITÄT

Vom Ein-Mann-Betrieb zu einem der führenden Unternehmen ist es ein langer und harter Weg.

JCB ist diesen Weg gegangen: Kompromisslose Kunden-Orientierung und eine hochwertige Produktpalette machten das britische Unternehmen zu Europas größtem Hersteller von Bau-, Land- und Industriemaschinen.

Dank hoher Investitionen, nicht nur in Forschung und Entwicklung, sondern auch in Produkt- und Fertigungstechnologien, gehören die JCB-Standorte zu den modernsten der Welt.

Innovative Forschung, intensive Testverfahren und permanente Qualitätskontrollen garantieren die Leistungsfähigkeit, Zuverlässigkeit und Langlebigkeit von JCB Produkten weltweit.

Unser internationales Verkaufs- und Servicenetz, bestehend aus mehr als 650 Vertriebspartnern, hat sich zum Ziel gesetzt, Ihnen den besten Kundenservice der Branche zu bieten.

Überzeugen Sie sich selbst!

